

6720608169-00.1SM

- 1** Дюза
- 2** Шайба
- 3** Шайба

Съдържание

1	Инструкции за безопасност и символи	3
1.1	Инструкции за безопасност	3
1.2	Обяснение на символите	3

2	Настройка на газ	4
2.1	Фабрични настройки	4
2.2	Конвертиране за друг тип газ	4
2.3	Сервизен режим	5
2.4	Мощност битова гореща вода (БГВ)	5
2.4.1	Метод за налягане на горелката	5
2.4.2	Метод на обменен поток	6
2.5	Отоплителна производителност	7
2.5.1	Метод за налягане на горелката	7
2.5.2	Метод на обменен поток	8

1 Инструкции за безопасност и символи

1.1 Инструкции за безопасност

Опасност при мирис на газ:

- ▶ Спрете газовия кран.
- ▶ Отворете прозорците.
- ▶ Не задействайте никакви електрически прекъсвачи.
- ▶ Изгасете всички източници на пламък.
- ▶ **Обадете се на газоснабдителната компания** и на оторизирания сервиз, от външен телефон.

Опасност при мирис на отработени газове:

- ▶ Изключете уреда.
- ▶ Отворете вратите и прозорците.
- ▶ Обадете се на оторизирания сервиз.

Монтиране, модификации

- ▶ Сглобяването на оборудването, както и монтажни модификации трябва да се извършват от оторизирани техник.
- ▶ Не модифицирайте сами газопроводните и газоотводните тръби.
- ▶ Не затваряйте или намалявайте отворите за циркулация на въздух.

Поддръжка

- ▶ Потребителят трябва да извършва поддръжка и периодичен контрол на уреда.
- ▶ Потребителят отговаря за безопасността и съответствието на монтажната среда.
- ▶ Ежегодно трябва да се прави проверка с цел поддръжка.
- ▶ **Препоръки за потребителя:** подпишете договор за поддръжка с оторизиран сервиз за ежегодна проверка и поддръжка на Вашия уред.
- ▶ Трябва да се използват само оригинални резервни части.

Експлозивни или лесно запалими материали

- ▶ Не съхранявайте и не употребявайте лесно запалими материали (като хартия, разтворител, боя и т.н.) близо до уреда.

Въздух за горене и околнен въздух

- ▶ Горивният и околният въздух не трябва да съдържат опасни вещества (напр. халогенни въглеводороди, които съдържат хлор или флуорни съединения), за да се избегне корозията.

Инструктаж на клиента

- ▶ Информирайте потребителя за принципа на действие на уреда и го инструктирайте как да го използва.
- ▶ Посочете на потребителя, че не трябва да предприема никакви модификации или ремонти самостоятелно.

1.2 Обяснение на символите



Предупреждение:

Инструкциите за безопасност в текста са на сив фон и са обозначени с предупредителен триъгълник.

Сигналните думи обозначават сериозността на опасността, възникваща при неспазване на мерките за ограничаване на щетите.

- **Внимание** използва се, когато могат да се появят минимални материални щети.
- **Предупреждение** използва се, когато могат да се появят леки телесни увреждания или големи материални щети.
- **Опасност** използва се, когато могат да се появят тежки телесни увреждания, които дори могат да доведат до смърт.



Указанията в текста са обозначени, чрез разположения отстрани символ. Хоризонтална линия определя началото и края на текста.

В указанията можете да откриете важна информация, която не представлява риск за хората или оборудването.

2 Настройка на газ



Опасност:

- ▶ Следните операции трябва да бъдат извършени от оторизирани, опитни техници.

Номиналната топлинна консумация и номиналната мощност могат да се настроят според процеса за настройка на горелката или обемния процес. И двата процеса на настройка изискват манометър.



Препоръчва се регулациите да се извършват според процеса за настройка на налягане на горелката, тъй като той е по-бърз.

2.1 Фабрични настройки

Природен газ

Уреди, които използват **природен газ, група H (G 20)** се доставят уплътнени и настроени, според индекса на вибрациите на 15 kWh/m³ и налягане на подаване от 20 mbar.



Тези уреди трябва да работят на налягане на подаване под 15 mbar или над 25 mbar.

LPG

Уреди работещи с **пропан/бутан (G 31/G 30)** трябва да бъдат настроени според спецификациите на оценъчната табелка и да бъдат уплътнени.

2.2 Конвертиране за друг тип газ

Ако типа газ, определен в оценъчната табелка не отговаря на типа доставян газ, уредът трябва да се преустрои.

- ▶ Затворете газовия кран.
- ▶ Изключете уреда от главния прекъсвач.
- ▶ Разглобете контролния панел.
- ▶ Разглобете предния капак.

- ▶ Махнете предпазната капачка, като освободите четирите скоби, които я държат.

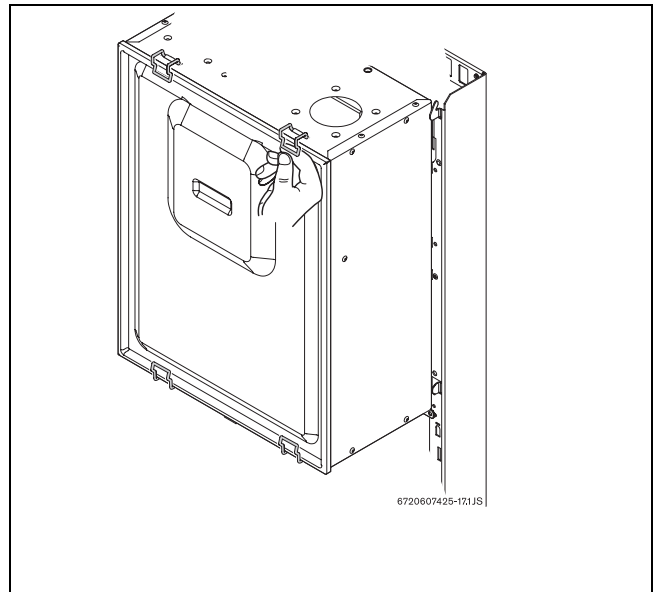

Фиг. 1 Предпазна капачка

- ▶ Разглобете горелката.

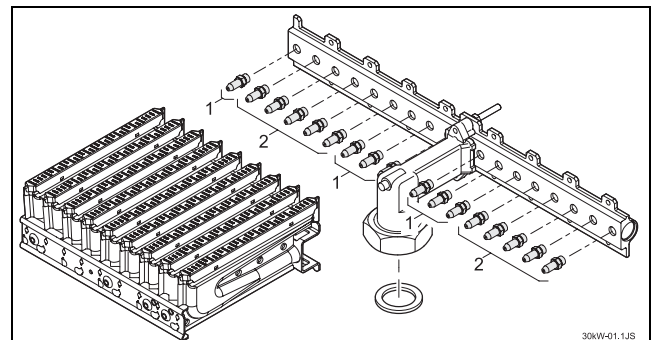

Фиг. 2

- ▶ Разглобете и двата колектора на горелката и сменете дюзата.

Тип газ	Кодов номер на дюза	
	1	2
Природен газ	115	120
Течен газ	74	75

Табл. 1

- ▶ Сглобете и поставете отново горелката
- ▶ Проверка за течове на газ.
- ▶ Настройте заданията за газ (вижте глави 2.4 и 2.5).
- ▶ Запишете модификацията на типа газ на информационната табелка на уреда.



Предупреждение:

когато сглобявате, уверете се, че шайбата, която е поставена между предпазната капачка и статичната камера е в коректна позиция.



2.3 Сервизен режим

За да бъде настроен номиналният топлинен вход/изход, устройството трябва да бъде поставено в сервизен режим.

Преди устройството да бъде прехвърлено в сервизен режим

- ▶ Отворете крановете на радиаторите, така че топлината да бъде отдадена.

За да преминете в сервизен режим:

- ▶ Включете уреда.
- ▶ Натиснете и задръжте бутона за корекция  .
- ▶ Завъртете централния регулатор на отопление на минимум и след това на максимум. За да потвърди това, на дисплея се показва символ  , който мига. Сега уредът е в сервизен режим.
- ▶ Извършете настройките (вижте глава 2.4 и 2.5).

Запаметяване на настройките (Отоплителна производителност):

- ▶ Натиснете и задръжте бутона за корекция  за поне 2 секунди, за да запаметите настройките. Светодиодът и дисплеят мигат. След това могат да бъдат зададени други настройки в сервизен режим.

За да откажете сервизен режим.

- ▶ Изключете и отново включете уреда.



Ако котелът не бъде изключен, той преминава в нормална работа след изтичане на два часа.

2.4 Мощност битова гореща вода (БГВ)

2.4.1 Метод за налягане на горелката

- ▶ Изключете уреда  .
- ▶ Разглобете контролния панел.



Не забравяйте да махнете чекмеджето с аксесоарите, за да поставите контролния панел в сервизна позиция.

- ▶ Прегънете панела надолу в сервизна позиция.

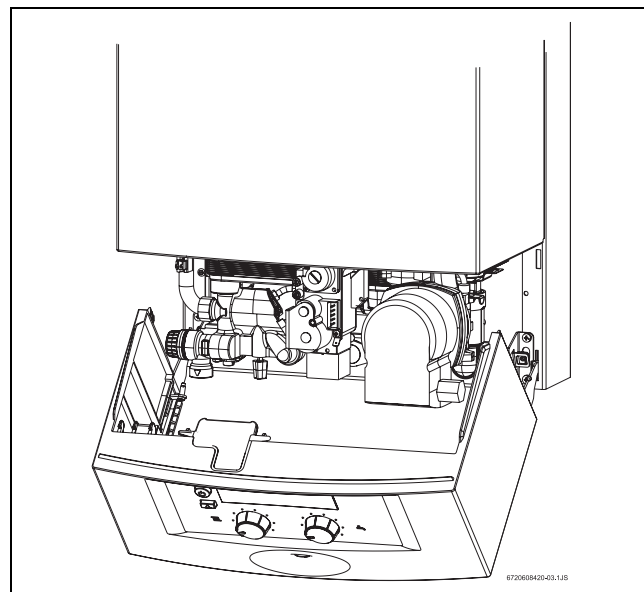

Фиг. 3 Сервизна позиция за газова настройка

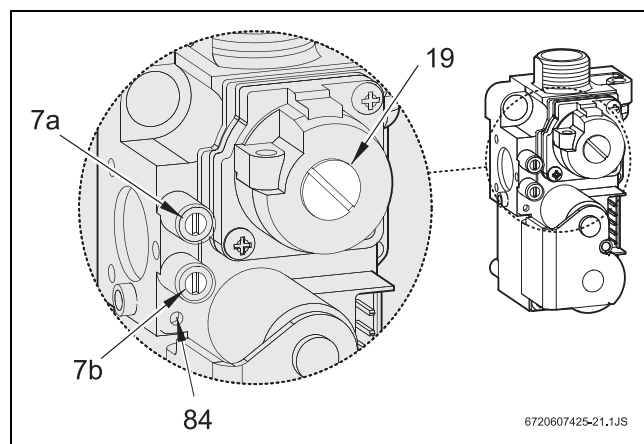

- ▶ Махнете уплътнителния винт (7a) и свържете манометъра към тестовия отвор.



Фиг. 4 Газов вентил

- 7a** Точка за измерване на налягането на горелката
- 7b** Точка за измерване на налягането на подаване на газ
- 19** Капачка за винт за настройка на максимален дебит на газ
- 84** Винт за настройка на минимален дебит на газ

- ▶ Отворете газовия кран.
- ▶ Поставете уреда в сервизен режим (вижте глава 2.3).

- ▶ Поставете температурния регулатор  в централна позиция.
На дисплея е показано мигащо .

Контрол на налягането на газовите връзки

- ▶ Развийте уплътнителния винт (7b) и поставете манометър на точката за тест.
- ▶ Отворете газовия кран.
- ▶ Включете уреда и завъртете температурния регулатор  докрай, по посока на часовниковата стрелка.
- ▶ Проверете налягането на подаваната газ: необходимото налягане за природен газ е между 18 и 25 mbar.



Ако налягането на подавания газ е между 15 и 18 mbar в случай на употреба на природен газ, номиналното топлинно подаване трябва да се зададе на $\leq 85\%$. Ако налягането на подаването е под 15 или над 25 mbar, настройките на уреда не трябва да се променят и той не трябва да се пуска.

- ▶ Ако налягането на подаване е извън тези граници, определете причината и отстранете проблема.
- ▶ Ако проблемът не може да се отстрани, информирайте доставчика на газ.
- ▶ Ако схемата на пламъка е нетипична, проверете дюзата на горелката.
- ▶ Затворете газовия кран, махнете U-тръбния манометър и поставете отново уплътнителния винт (7b).
- ▶ Сглобете контролния панел и го осигурете с осигурителните винтове.

Настройка на максимално налягане на горелката

- ▶ Махнете уплътнителната капачка от винта за настройка на максимален газов дебит (19).
- ▶ Завъртете температурния регулатор  до край по посока на часовниковата стрелка. Контролната система ще настрои уреда за максимално налягане на горелката.
- ▶ Уреди с природен газ: настройте макс. налягане на горелката, като използвате винта за настройка (19) (Табл. 2).



	Природен газ Н	Бутан	Пропан
Кодов номер на дюза	115/120	74/75	74/75
Налягане на подаване (mbar)	20	30	37
Макс. налягане на горелката (mbar)¹⁾	13,0	24,0 - 27,0	32,0 - 35,0
Мин. налягане на горелката (mbar)¹⁾	1,2	2,8	3,8

Табл. 2 Налягане на горелката

1) Сглобен капак

- ▶ LPG уреди: завийте до край винта за настройка (19)
- ▶ Поставете отново капачката на винта за настройка (19) и уплътнете.

Настройка на минимално налягане на горелката

- ▶ Завъртете температурния регулатор  до край по посока обратна на часовниковата стрелка. Контролната система ще настрои уреда за минимално налягане на горелката.
- ▶ Настройте мин. налягане на горелката, като използвате винта за настройка (84) (Табл. 2).
- ▶ Проверете настройките, като завъртите температурния регулатор  до границите му по посока на и обратна на часовниковата стрелка и ако е необходимо, пренастройте.
- ▶ Изключете уреда, за да излезете от сервизен режим.
- ▶ Затворете газовия кран, махнете U-тръбния манометър и поставете отново уплътнителния винт (7a).

2.4.2 Метод на обменен поток



Ако за захранване се използва LPG/въздушни смеси в пикови периоди на консумация, настройките трябва да се направят/проверят според метода на налягане на горелката.

- ▶ Изискайте детайли относно индекса на вибрации (Wo) и ниско калорични стойности (Pci) от доставчика на газ.
- ▶ Изключете уреда.
- ▶ Прегънете панела надолу в сервизна позиция (вижте Фиг. 3).

- ▶ Отворете газовия кран.
- ▶ Поставете уреда в сервизен режим (вижте глава 2.3).
- ▶ Поставете температурния регулатор  в централна позиция.

Настройка за максимален дебит на газ



- ▶ Махнете уплътнителната капачка от винта за настройка на максимален газов дебит (19) (Фиг. 4).
- ▶ Завъртете температурния регулатор  до край по посока на часовниковата стрелка. Контролната система ще настрои уреда за максимален газов дебит.
- ▶ Уреди с природен газ: настройте макс. газов дебит, като използвате винта за настройка (19) (Табл. 3).

	Природен газ Н	Бутан	Пропан
Кодов номер на дюза	115/120	74/75	74/75
Налягане на подаване (mbar)	20	30	37
Макс. дебит	57,2 l/min	2,6 kg/h	2,6 kg/h
Мин. дебит	20,1 l/min	0,9 kg/h	0,9 kg/h

Табл. 3 Дебит

- ▶ LPG уреди: завийте до край винта за настройка (19).
- ▶ Поставете отново капачката на винта за настройка (19) и уплътнете.

Настройка за минимален дебит на газ

- ▶ Завъртете температурния регулатор  до край по посока обратна на часовниковата стрелка. Контролната система ще настрои уреда за минимален газов дебит.
- ▶ Настройте макс. газов дебит, като използвате винта за настройка (64) (Табл. 3).
- ▶ Проверете настройките, като завъртите температурния регулатор  до границите му по посока на и обратна на часовниковата стрелка и ако е необходимо, пренастройте.
- ▶ Изключете уреда, за да излезете от сервизен режим.
- ▶ Затворете газовия кран.

Проверете налягането на подавания газ

- ▶ За подробности, относно проверката на налягането на подавания газ, погледнете съответния параграф в глава 2.4.1 "Метод на налягане на горелката"





2.5 Отоплителна производителност

Отоплителната производителност може да се настрои по специфични изисквания, в границите на минимална и максимална номинална топлинна мощност.

2.5.1 Метод за налягане на горелката

- ▶ Изключете уреда .
- ▶ Прегънете панела надолу в сервизна позиция (вижте Фиг. 3).
- ▶ Махнете уплътнителния винт (7a) и свържете манометъра към тестовия отвор.
- ▶ Отворете газовия кран.
- ▶ Поставете уреда в сервизен режим (вижте глава 2.3).

Настройка за минимална топлинна производителност

- ▶ Завъртете температурния регулатор  до край по посока обратна на часовниковата стрелка. На дисплея се вижда мигащо  и индикацията .
- ▶ Завъртете температурния регулатор  до край по посока на часовниковата стрелка.
- ▶ Бавно завъртете температурния регулатор  по посока обратна на часовниковата стрелка, за да настроите налягането на горелката за минимална топлинна производителност (вижте Табл. 4).



Внимание:

Ако желаната стойност е надвишена по време на настройка на мощността, придвижете управлението в оригиналната му позиция и отново извършете настройката.





Топлинна производителност (kW)	Природен газ Н ¹⁾	Бутан ¹⁾	Пропан ¹⁾
10	1,2	2,8	3,8

Табл. 4 Налягане на горелка за минимална топлинна производителност

1) Сглобен капак

- ▶ Извършете настройките (вижте глава 2.3).

Настройка за максимална топлинна производителност

- ▶ Завъртете температурния регулатор  до край по посока на часовниковата стрелка. На дисплея се вижда мигащо  и индикацията .
- ▶ Завъртете температурния регулатор  до край по посока обратна на часовниковата стрелка.
- ▶ Бавно завъртете температурния регулатор  по посока на часовниковата стрелка, за да настроите налягането на горелката за максимална топлинна производителност (вижте Табл. 5).



Внимание:

Ако желаната стойност е надвишена по време на настройка на мощността, придвижете управлението в оригиналната му позиция и отново извършете настройката.

Топлинна производителност (kW)	Природен газ Н (mbar)	Бутан (mbar)	Пропан (mbar)
12	2,0	4,2	5,6
14	3,0	5,8	7,7
16	4,1	7,7	10,1
18	5,3	9,9	12,8
20	6,5	12,3	15,9
22	7,8	14,9	19,3
24	9,0	17,8	22,9
26	10,2	21,0	27,0
29,6	13,0	24-27	32-35







Табл. 5 Налягане на горелка за максимална топлинна производителност

- ▶ Извършете настройките (вижте глава 2.3).

Проверка на настройките







Измерените стойности може да се различават от зададените нива, в границите на ± 0.5 mbar.

- ▶ Завъртете температурния регулатор  до край по посока обратна на часовниковата стрелка. На дисплея се вижда мигащо  и индикацията . Контролната система ще настрои уреда за минимална топлинна производителност.
- ▶ Проверете налягането на горелката и ако е необходимо, настройте.
- ▶ Завъртете температурния регулатор  до край по посока на часовниковата стрелка. На дисплея се вижда мигащо  и индикацията . Контролната система ще настрои уреда за максимална топлинна производителност.
- ▶ Проверете налягането на горелката и ако е необходимо, настройте.
- ▶ Изключете уреда, за да излезете от сервизен режим.
- ▶ Затворете газовия кран, махнете манометъра и поставете отново уплътнителния винт (7а).

2.5.2 Метод на обменен поток

- ▶ Изключете главния прекъсвач .
- ▶ Прегънете панела надолу в сервизна позиция (вижте Фиг. 3).
- ▶ Отворете газовия кран.
- ▶ Поставете уреда в сервизен режим (вижте глава 2.3).

Настройка за минимална топлинна производителност

- ▶ Завъртете температурния регулатор  до край по посока обратна на часовниковата стрелка. На дисплея се вижда мигащо  и индикацията .
- ▶ Завъртете температурния регулатор  до край по посока на часовниковата стрелка.
- ▶ Бавно завъртете температурния регулатор  по посока обратна на часовниковата стрелка, за да настроите налягането на горелката за минимална топлинна производителност (вижте Табл. 6).



Внимание:





Ако желаната стойност е надвишена по време на настройка на мощността, придвижете управлението в оригиналната му позиция и отново извършете настройката.

Газов дебит			
Топлинна производителност (kW)	Природен газ H (l/min)	Бутан kg/h	Пропан kg/h
10	20,1	0,9	0,9

Табл. 6 Газов дебит за минимална топлинна производителност

- ▶ Извършете настройките (вижте глава 2.3).

Настройка за максимална топлинна производителност

- ▶ Завъртете температурния регулатор  до край по посока на часовниковата стрелка. На дисплея се вижда мигащо  и индикацията .
- ▶ Завъртете температурния регулатор  до край по посока обратна на часовниковата стрелка.
- ▶ Бавно завъртете температурния регулатор  по посока на часовниковата стрелка, за да настроите налягането на горелката за максимална топлинна производителност (Табл. 7).



Внимание:

Ако желаната стойност е надвишена по време на настройка на мощността, придвижете управлението в оригиналната му позиция и отново извършете настройката.

Газов дебит			
Топлинна производителност (kW)	Природен газ H (l/min)	Бутан kg/h	Пропан kg/h
12	23,9	1,1	1,1
14	27,7	1,2	1,2
16	31,5	1,4	1,4
18	35,2	1,6	1,6
20	39,0	1,7	1,7
22	42,8	1,9	1,9
24	46,6	2,1	2,1
26	50,4	2,2	2,2
29,6	57,2	2,6	2,6





Табл. 7 Газов дебит за максимална топлинна производителност

- ▶ Извършете настройките (вижте глава 2.3).

Проверка на настройките



Измерените стойности може да се различават от зададените нива, в границите на ± 0.5 mbar.

- ▶ Завъртете температурния регулатор  до край по посока обратна на часовниковата стрелка. На дисплея се вижда мигащо  и индикацията . Контролната система ще настрои уреда за минимална топлинна производителност.
- ▶ Проверете газовия дебит и ако е необходимо, настройте.
- ▶ Завъртете температурния регулатор  до край по посока на часовниковата стрелка. На дисплея се вижда мигащо  и индикацията . Контролната система ще настрои уреда за максимална топлинна производителност.
- ▶ Проверете газовия дебит и ако е необходимо, настройте.
- ▶ Изключете уреда, за да излезете от сервизен режим.
- ▶ Проверка за течове на газ.
- ▶ Затворете газовия кран.

